

KULLANIM KILAVUZU

CE677



SINGER®

BAKIM

Makineyi Temizleme

Dikiş makinenizin düzgün çalışmasını sağlamak için sıklıkla temizleyin. Yağlama gerekmez. Birikmiş tozu veya havı temizlemek için makinenizin dış yüzeyini yumuşak bir bezle silin.

Masura Alanını Temizleme

 İğneyi kaldırıp makineyi kapatın.

Baskı ayağını çıkarın. Masura kapağını kaydırıp açın ve masurayı çıkarın.

L tornavidayı kullanarak iğne plakasındaki vidaları sökün. İğne plakasını kaldırıp çıkarın.

Besleme dişlerini ve masura alanını aksesuarlarda bulunan fırçayla temizleyin.

İğne plakasını besleme dişlerinin üzerine yerleştirerek yerine takın ve vidaları sıkın.

Baskı ayağını ve masurayı taktıktan sonra masura bölgesini yerleştirin.

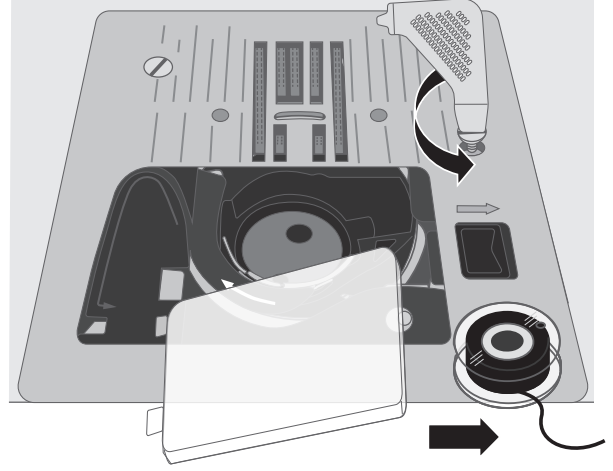

Masura Alanının Altını Temizleme

 İğneyi kaldırıp makineyi kapatın.

Birkaç projenizin dikişini tamamladıktan sonra veya masura bölgesi alanında kumaş havı birikintisi fark ettiğiniz herhangi bir zamanda masura bölgesinin altındaki alanı temizleyin.

Baskı ayağını çıkarın. Masura kapağını kaydırıp açın ve masurayı çıkarın.

L tornavidayı kullanarak iğne plakasındaki vidaları sökün. İğne plakasını kaldırıp çıkarın.

Kaldırarak masura bölgesini çıkarın. Kaldırırken hafifçe sağa ve sola iterek daha kolay çıkarabilirsiniz.

Alanı fırçayla veya kuru bir bezle temizleyin.

Not: Masura bölgesine üfleme. Toz ve kumaş havı makinenizin içine gider.

Masura bölgesinin (A) "çatalı" ucunu, masura bölgesi tutucunun (B) altına ve besleme dişlerinin altına hizalayın. Masura bölgesini kanca yuvasına (C) doğru şekilde oturana kadar hafifçe sağdan sola doğru hareket ettirin. Masura bölgesinin düzgünce oturduğundan emin olmak için el çarkını kendinize doğru döndürün. Kanca yuvası (C) sorunsuzca saat yönünün tersine dönmelidir.

İğne plakasını besleme dişlerinin üzerine yerleştirerek yerine takın ve vidaları sıkın.

Baskı ayağını ve masurayı taktıktan sonra masura bölgesini yerleştirin.

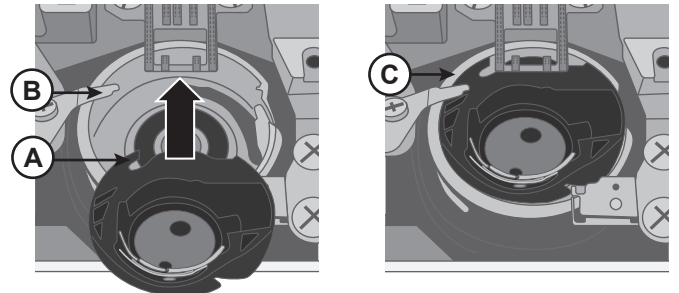
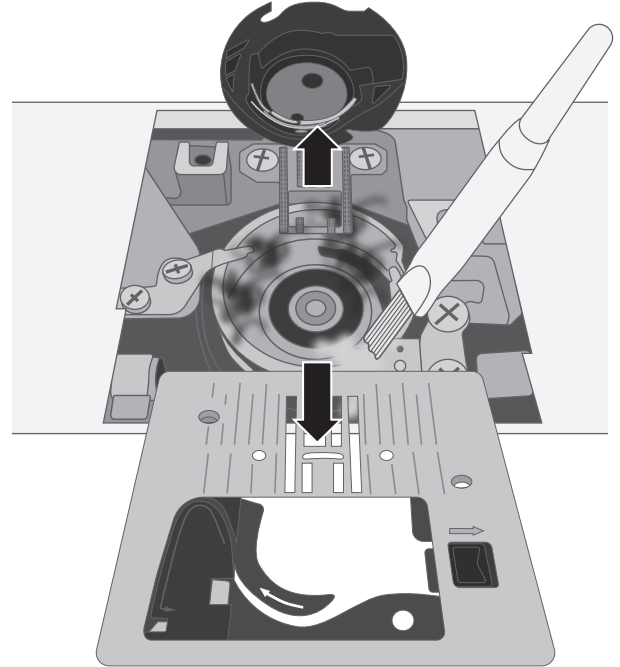

Sorun Giderme

Kumaşın Alt Kısımında İplik İlmekleri

- Olası neden:** Kumaşın alt kısmında iplik ilmeklerinin olması her zaman için üst ipliklerin doğru takılmadığının göstergesidir. Bu durum, üst ipliğin iplik tansiyon mekanizmasına doğru şekilde yerleştirilmediği ve kol aracılığıyla sarılmadığı durumlarda ortaya çıkar.
- Çözüm:** *İpliği sarmaya başlamadan önce baskı ayağı kaldırıcını kaldırarak ipliği makineye tekrar sarın. Böylece iplik, iplik tansiyon mekanizmasına ve kola doğru şekilde yerleşmiş olur. İpliği makineye doğru şekilde sarıp sarmadığınızı anlamak için şu testi uygulayın:*
- Baskı ayağı kaldırıcını kaldırın ve ipliği makinenin üst kısmına sarın.
 - İpliği iğne deliğinden geçirin ancak ipliği baskı ayağının altına henüz yerleştirmeyin. Üst iplikten alta doğru çektiğinizde iplik serbest olarak gelmelidir.
 - Baskı ayağı kaldırıcını indirin. Üst iplikten sola doğru çektiğinizde iplikte direnç hissediyor olmalısınız. Bu durum, ipliği makineye doğru şekilde sardığınız anlamına gelir.
 - İpliği baskı ayağının altına yerleştirin ve ardından masura ipliğini çekin. Her iki ipliğin ucunu, baskı ayağının altına, arkaya doğru geçirin. Baskı ayağını indirerek dikmeye başlayın.
- Baskı ayağını indirdiğiniz halde iplik hala serbest şekilde geliyorsa (baskı ayağı kaldırılmış veya indirilmiş durumdayken baskı ayağında herhangi bir fark hissetmiyorsanız) bu durum, ipliği makineye doğru sarmadığınızı anlamına gelir. Üst ipliği çıkarın ve ipliği makineye tekrar sarın.*

Masura İpliği Kopuyor

- Olası neden:** Masura ipliği doğru şekilde sarılmamış olabilir.
- Çözüm:** *Masuranın masura tutucusuya doğru şekilde yerleştirildiğinden emin olun.*
- Olası neden:** Masura dolu olabilir veya iplik eşit olmayan bir şekilde sarılmış olabilir.
- Çözüm:** *Masura ipliği masura sarma işlemi sırasında masura sarma tansiyonu kampanası doğru şekilde yerleştirilmemiş olabilir.*
- Olası neden:** Masura tutucusuna toz veya hav birikmiş olabilir.
- Çözüm:** *Masura tutucusunu temizleyin.*
- Olası neden:** Yanlış masuralar kullanılıyor olabilir.
- Çözüm:** *Sadece makineyle birlikte verilen türdeki masuraları kullanın (SINGER® Sınıf 15 şeffaf masuralar). Farklı parçalar kullanmayın.*

Masura İpliği Kumaşın Üst Tarafında Görünüyor

- Olası neden:** Üst iplik çok sıkı olabilir.
- Çözüm:** *Üst iplik tansiyonunu azaltın.*
- Olası neden:** İplik yolu engellendiğinden üst ipliğe ilave tansiyon katıyor olabilir.
- Çözüm:** *Üst iplik yolunun engellenmiş olmadığından ve ipliğin yolda serbestçe hareket ettiğinden emin olun.*
- Olası neden:** Masura ipliği mekik tansiyonunda değil.
- Çözüm:** *Masuraya tekrar iplik sarın.*

Masura Sarmada Zorluklar

- Olası neden:** Masura ipliği masurada gevşek duruyor olabilir.
- Çözüm:** *Masurayı tekrar sarın. İpliğin masura sarma tansiyonu kampanasına sıkıca sarıldığından emin olun.*
- Olası neden:** Masura sarma mili devreye girmemiş olabilir ve masura sarmıyor olabilir.
- Çözüm:** *Sarmaya başlamadan önce masura sarma milinin tam olarak devreye girdiğinden emin olun.*

Olası neden: Sarma işleminin başlangıcında ipliğin ucu tutulmadığı için masura gevşek sarıyor olabilir.
Çözüm: *Sarmaya başlamadan önce masuradan çıkan ipliğin ucunu tutun, masuranın bir miktar dolmasına izin verin ve ardından masuraya yakın konumdaki iplik ucunu kesmek için sarmayı durdurun.*

Kumaş Buruşuyor

Olası neden: Üst iplik çok sıkı olabilir.
Çözüm: *Üst iplik tansiyonunu azaltın.*
Olası neden: Dikiş uzunluğu çok kısa olarak ayarlanmış.
Çözüm: *Dikiş uzunluğu ayarını artırın.*
Olası neden: Kumaş türü için yanlış iğne kullanılıyor olabilir.
Çözüm: *Kumaşınız için doğru tipte ve boyutta iğne kullanın.*

Kumaş Dikişlerin Altında Kıvrılıyor

Olası neden: Kumaş, dikişlerin yoğunluğu için doğru şekilde sabitlenmemiş olabilir (örneğin saten dikiş aplikeleri gibi).
Çözüm: *Kumaşta kırışıklıklar oluşmasını ve dikişlerin birbiri üzerine gelerek kat yapmasını engellemek için kumaşın altına bir tela koyun.*

Dikiş Dikerken Yüksek Ses Geliyor

Olası neden: İplik, germe kolunda olmayabilir.
Çözüm: *İpliğin germe kolunun deliğinden geçmesi için germe kolunu en yüksek pozisyonuna getirerek makineye tekrar iplik geçirin. Germe kolunu iplik sarma için en yüksek pozisyonuna getirmek üzere el çarkını kendinize doğru çevirin.*
Olası neden: İpliğin yolunda engel olabilir.
Çözüm: *İpliğin iplik makarasında veya makara tutucusunun arkasında engellenmiş durumda olmadığından emin olun.*

Makine Kumaşı Beslemiyor

Olası neden: Baskı ayağı dikişten sonra kumaşa indirilmemiş olabilir.
Çözüm: *Dikişe başlamadan önce baskı ayağını indirin. Dikerken kumaşı “itmeyin” veya “çekmeyin”.*
Olası neden: Besleme dişi kolu “yukarı” konuma döndürülmüş olabilir ama besleme dişlerinin tamamen yeniden çalıştırılması için el çarkı henüz bir tam tur döndürülmemiş.
Çözüm: *Besleme dişlerinin yükseltilmesi ve el çarkının bir tam tur çevrilerek yeniden çalıştırılması gerekir.*
Olası neden: Dikiş uzunluğu sıfır olarak ayarlanmış olabilir.
Çözüm: *Dikiş uzunluğu ayarını artırın.*

Makine Çalışmıyor

Olası neden: Dikmeye çalıştığınızda masura sarma mili dolu olabilir.
Çözüm: *Masura sarma milini sola iterek boşaltın.*
Olası neden: Güç kablosu veya pedal fişe doğru şekilde takılmamış olabilir.
Çözüm: *Güç kablosunun/pedalın makineye ve fişe doğru şekilde takıldığından emin olun.*
Olası neden: Yanlış masuralar kullanılıyor olabilir.
Çözüm: *Sadece makineyle birlikte verilen türdeki masuraları kullanın (SINGER® Sınıf 15 şeffaf masuralar). Farklı parçalar kullanmayın.*

İğneler Kırılıyor

- Olası neden:** İğne eğilmiş, kütleşmiş veya hasar görmüş olabilir.
Çözüm: *İğneyi çıkarın, yeni iğne takın.*
- Olası neden:** Kumaş için yanlış boyutta iğne kullanılıyor olabilir.
Çözüm: *Kumaş türü için uygun iğneyi takın.*
- Olası neden:** İplik makineye doğru şekilde takılmamış olabilir.
Çözüm: *İpliği makineye baştan takın.*
- Olası neden:** Kumaş “itiliyor” veya “çekiliyor” olabilir.
Çözüm: *Dikmek için kumaşı elle itmeyin/çekmeyin. Makinenin besleme dişlerinin siz yönlendirirken kumaşı baskı ayağına çekmesine izin verin.*

İplik Geçirici Çalışmıyor

- Olası neden:** İğne doğru pozisyonda olmayabilir.
Çözüm: *El çarkını kendinize doğru çevirerek iğneyi en yüksek pozisyonuna yükseltin.*
- Olası neden:** Kumaş için yanlış boyutta iğne kullanılıyor olabilir.
Çözüm: *İğne; iğne bağının sonuna kadar girmiş.*
- Olası neden:** İğne eğilmiş olabilir.
Çözüm: *Eğilen iğneyi çıkarın ve yeni bir iğne takın.*
- Olası neden:** Çağanoz pimi hasar görmüş olabilir.
Çözüm: *İplik Geçiricinin değiştirilmesi gerekir. Yetkili servis merkezine başvurun.*

Dikişler Atlanıyor

- Olası neden:** İğne yanlış şekilde takılmış olabilir.
Çözüm: *İğnenin küt ucunun makinenin arkasına doğru olduğundan ve iğnenin yukarıya kadar tam olarak yerleştiğinden emin olun. Ardından iğne bağı vidasını sıkın.*
- Olası neden:** Dikilen kumaş için yanlış iğne kullanılıyor olabilir.
Çözüm: *Kumaşınız için doğru tipte ve boyutta iğne kullanın.*
- Olası neden:** İğne eğilmiş, kütleşmiş veya hasar görmüş olabilir.
Çözüm: *İğneyi çıkarın ve yeni iğne takın.*

Dikişlerde Bozukluk

- Olası neden:** Kumaş “itiliyor” veya “çekiliyor” olabilir.
Çözüm: *Dikmek için kumaşı elle itmeyin/çekmeyin. Makinenin besleme dişlerinin siz yönlendirirken kumaşı baskı ayağına çekmesine izin verin.*
- Olası neden:** Dikiş uzunluğu ayarı yanlış olabilir.
Çözüm: *Dikiş uzunluğu ayarını yapın.*
- Olası neden:** Dikiş tekniği için bir tela kullanılması gerekiyor olabilir.
Çözüm: *Telayı kumaşın altına yerleştirin.*

Dikişe Başlarken İplikler Öbek Oluyor

- Olası neden:** Dikişe başlamadan önce üst iplik ve masura iplikleri, baskı ayağının altına doğru şekilde yerleştirilmemiş olabilir.
Çözüm: *Dikişe başlamadan önce üst ipliğin ve masura ipliğinin baskı ayağının altına doğru şekilde yerleştirildiğinden emin olun.*

- Olası neden:** Dikiş, baskı ayağının altında kumaş olmadan başlamış olabilir.
- Çözüm:** *Kumaşı baskı ayağının altına yerleştirin ve iğnenin kumaşa eriştiğinden emin olun. İlk birkaç dikişte ipliğin her iki ucunu da hafifçe tutun.*
- Olası neden:** Dikiş tekniği için bir tela kullanılması gerekiyor olabilir.
- Çözüm:** *Telayı kumaşın altına yerleştirin.*

Üst İplik Kopuyor

- Olası neden:** İpliğin yolunda engel var
- Çözüm:** *İpliğin iplik makarasında sıkışıp sıkışmadığını (makaranın üzerinde topaklanmalar olup olmadığını), makara piminin ya da kapağının altında kalıp kalmadığını kontrol edin (iplik makara kapağının arkasında kaldıysa makine yoluna kolayca giremez).*
- Olası neden:** İplik makineye doğru şekilde takılmamış olabilir.
- Çözüm:** *Üst ipliği tamamen çıkarın, baskı ayağı kaldırıcını kaldırın ve el çarkını kendinize doğru döndürerek ipliğin açma kolunda olduğuna emin olunca makineye tekrar iplik takın.*
- Olası neden:** Üst tansiyon çok sıkı olabilir.
- Çözüm:** *Üst iplik tansiyonunu azaltın.*

Teknik Özellikler

Dikiş Hızı Maksimum 1000 ± 50 rpm (varsayılan dikiş uzunluğu ile düz dikiş kullanıldığında)	Nominal Voltaj 240 V/50Hz, 230 V/50Hz, 220 V/50-60Hz, 127 V/60 Hz, 120 V/60 Hz, 125 V/60 Hz, 100V/50-60Hz	Baskı Ayağı Kaldırma Yüksekliği 6 mm
Koruma Sınıfı II (Avrupa)	Dikiş Genişliği 0-7,0 mm	Dikiş Uzunluğu 0-4,5 mm
Lamba Tipi LED lamba	Makine Boyutları Uzunluk: ≈440 mm Genişlik: ≈190 mm Yükseklik: ≈280 mm	Ağırlık 6,2 kg

Önceden bildirmeksizin makine ekipmanını ve aksesuar çeşitlerini değiştirme, performans ve tasarımda değişiklik yapma hakkını saklı tutuyoruz. Bununla birlikte, bu gibi değişiklikler her zaman kullanıcının ve ürününün yararına olacaktır.

FIKRI MÜLKİYET

SİNGER ve Cameo “S” Design, Singer Company Limited S.à.r.l. veya İştiraklerinin özel ticari markalarıdır.



Atma işleminde bu ürünün, elektrikli/elektronik ürünlere ilişkin ilgili Ulusal yasalara uygun olarak güvenli bir şekilde geri dönüştürülmesi gerektiğini lütfen unutmayın. Elektrikli aletleri, ayrıştırılmamış belediye atıkları olarak atmayın, ayrı atık toplama tesislerini kullanın. Mevcut atık toplama sistemleri ile ilgili bilgi almak için yerel yönetiminizle iletişime geçin. Bayi, eski cihazları yenileriyle değiştirirken eski cihazı ücretsiz olarak atmakla yasal olarak yükümlü olabilir.

Elektrikli cihazlar, şehir çöplüklerine atılırsa tehlikeli maddeler, suya sızıp yemek zincirine karışarak sağlığınıza zarar verebilir.

ÜRETİCİ
VSM Group AB
Soldattorpsgatan 3, SE-55474 Jönköping, İSVEÇ



SINGER®

ORIGINAL SINCE 1851.